

# Reglement



# 2025

Revision 1

# Formålsparagraf for Dansk Moto Cross Union

Unionens formål er at samle motocross interesserede personer, så de får mulighed for at dyrke deres fælles interesse under organiserede forhold.

Unionens medlemskreds består af klubber, som aktivt dyrker motocross. Klubberne har så til opgave at arrangere motorløb og i øvrigt arbejde for en større udbredelse af motocrosssporten.

Dette reglement er udgivet af:



## DANSK MOTO CROSS UNION

Læs reglementet grundigt,  
idet du skal op til prøve inden du for alvor starter !

Navn: .....

Klub: .....

Klasse: .....                      Licens nr.: .....

Transponder nummer: .....

## Indholdsfortegnelse:

§ 1 - Forsikring .....	5
§ 2 - Licens / Klubmodul .....	6
§ 3 - Maskinreglement .....	8
§ 4 - Nummerpladefarver .....	9
§ 5 - Påklædning .....	10
§ 6 - Godkendelsesprøve.....	11
§ 7 - Flagreglement .....	11
§ 8 - Heatlængder .....	11
§ 9 - Løbstilmelding .....	12
§ 10 - Træning.....	12
§ 11 - Ryttergård / Parkferme .....	13
§ 12 - Startstedet.....	14
§ 13 - Banen / Kørsel.....	15
§ 14 - Sammenlægning af klasser .....	17
§ 15 - Klassificering .....	17
§ 16 - Dispensationer .....	19
§ 17 - Oprykning / Oprykning i klassificering.....	20
§ 18 - Præmieskala / Pointsystemet.....	21
§ 19 - Dansk Amatør Mesterskab.....	23
§ 20 - Moto Cross Liga .....	24
§ 21 - Protester .....	25
§ 22 - Arrangerende klubs pligter .....	26
§ 23 - Maskinsyn .....	27
§ 24 - Ryttergårdschef / Parkfermechef .....	27
§ 25 - Starter.....	27
§ 26 - Tællerlister / Beregner .....	28
§ 27 - Officialregler og lederansvar .....	28
§ 28 - Dommeren .....	29

<b>§ 29 - Kontrol / Test .....</b>	<b>30</b>
<b>§ 30 - Doping .....</b>	<b>31</b>
<b>§ 31 - I.M.B.A.....</b>	<b>31</b>
<b>§ 32 - Regler for afvikling af EM under DMCU .....</b>	<b>32</b>
<b>§ 33 - Transponder .....</b>	<b>33</b>
<b>§ 34 - Støj .....</b>	<b>33</b>
<b>Vejledninger.....</b>	<b>35</b>
<b>Vedtægter for Dansk Moto Cross Union .....</b>	<b>36</b>
<b>Organisationsplan.....</b>	<b>41</b>
<b>Egne notater - Kontakter .....</b>	<b>43</b>
<b>DMCU Mødekalender 2025.....</b>	<b>44</b>
<b>Afkrydsningsskema ved licenstegning i Dansk Moto Cross Union .....</b>	<b>45</b>
<b>Flagreglement.....</b>	<b>46</b>

## § 1 - Forsikring

- Stk. 1 DMCU tegner de iht. Bekendtgørelse nr. 659 af 11.06.2010 om afholdelse af motorløb uden for offentlig vej, lovpligtige forsikringer.
- DMCU har p.t. tegnet følgende forsikringer:
- Ansvarsforsikring (Erhvervsansvar / fareafværgelse)
- Forsikring på tredje mand iht. Arbejdsskadeforsikring / Erhvervs sygdomsrisiko  
Ansvarsforsikring for klubbens officials og hjælpere.
- Stk. 2 Ved licenstegning kan der tegnes en ulykkesforsikring gennem DMCU
- Stk. 2.1 Forsikringen dækker ved ulykkestilfælde der overgår medlemmer, under enhver af klubbens/foreningen indrettet, foranstaltet eller godkendt træning eller konkurrence, uden hensyn til om træningen eller konkurrencen finder sted på klubbens/foreningens egen øvelsesplads. Samt ved ulykkestilfælde der indtræffer i forbindelse med ud - eller hjemrejse til andre sportspladser, når befordringen finder sted på klubbens/foreningens foranstaltning, samt under anden af klubben/foreningen foranstaltet sammenkomst.
- Stk. 2.2 Forsikringssummen udgør kr. 616.000,- med tillægserstatning stigende til 1.386.000,- ved 100 % invaliditet. Ved mindre invaliditetsgrad, svarer erstatningen til invaliditetsgraden i procent. Ved dødsfald udgør erstatningen Kr. 37.000,-.
- Stk. 2.3 Tandskader dækkes med op til max. kr. 12.175,-.  
Personer under 18 år dækkes med max. 5 % af forsikringssummen for invaliditet, for personer under 18 år.
- Stk. 2.4 For invaliditetsgrad under 20 % udbetales ikke.
- Stk. 2.5 Det er en betingelse for dækningen at de for Unionens gældende ordensregler og sikkerhedsbestemmelser er overholdt.
- Stk. 2.6 Forsikringsydelse indekserreguleres en gang om året, og ovenstående specifikationer er fra 2018.
- Stk. 2.7 I forbindelse med træning i udlandet, skal der tegnes en EU-træningslicens. Vær opmærksom på, at hvis du ikke tegner en EU-træningslicens er Licensen/forsikringen ikke dækkende.
- Stk. 3 Det tilrådes alle deltagere at tegne en privat ulykkesforsikring, der dækker sportsgrenen.
- Stk. 4 Ved løbs eller træningsafholdelse på DMU baner, dækker DMCU's forsikringer, såfremt DMU's banesyn har godkendt banen.

- Stk. 5 Hvis kassebeholdningen til GF året før er på **mere end kr. 125.000,- betaler DMCU Tryg Erhvervsforsikring**. Hvis kassebeholdningen til GF året før er på **mere end kr. 150.000,- betaler DMCU også Tryg Ansvarsforsikring for erhverv**. Hvis kassebeholdningen til GF året før er på **mere end kr. 175.000,- betaler DMCU også Codan kombi erhverv**. Ellers vil disse blive opkrævet løbende af DMCU's kasserer.

## § 2 - Licens / Klubmodul

- Stk. 1 Der kan udstedes en midlertidig licens i DMCU. Licensen er gældende for 14 dage og koster kr. 200,- som modregnes, hvis pågældende indløser licens samme år. **Der kan kun køres træning i den klub, hvor der er udstedt midlertidig licens. Der kan ikke køres løb på en midlertidig licens<sup>1</sup>**. DMCU blanket for prøvelicens skal underskrives af licenstagere eller dennes forældre/værge hvis licenstagere er under 18 år.
- Stk. 2 En kører, der deltager i IMBA's EM-løb, skal køre med IMBA's nummerpladefarve og kørernummer for den klasse, han er tilmeldt (nr. fra 60 til 69). Dette gælder for hele løbsæsonen.
- Stk. 3 Klubmedlemskab og DMCU licens tegnes ved **først** at oprette en profil på en af DMCU's klubbernes Klubmodul hjemmeside, og **efterfølgende** tegne licens på DMCU's Klubmodul hjemmeside.

### Licensgebyr:

50 Auto, 65C, Pit Bike	(Licensstype <u>A</u> )	Kr. 400,-
65 cc – 85 C/B:	(Licensstype <u>B</u> )	Kr. 575,-
C-Åben og opefter:	(Licensstype <u>C</u> )	kr. 650,-
EM-licens:	(IMBA)	Kr. 500,-
(Tillæg til DMCU licens)		
EU-træningslicens (Tillæg til kollektiv ulykkesforsikring):		Kr. 200,-
Kollektiv Ulykkesforsikring		Kr. 650,-
Klubmaskine prissættes efter ccm. størrelse.		

### Klubmedlemskab minimumskontingent D.01-01 til D.30-06:

50 Auto, 65C, Pit Bike	(Licensstype <u>A</u> )	Kr. 200,-
65 cc – 85 C/B:	(Licensstype <u>B</u> )	Kr. 400,-
C-Åben og opefter:	(Licensstype <u>C</u> )	kr. 600,-

### Klubmedlemskab minimumskontingent D.01-07 til D.31-12:

50 Auto, 65C, Pit Bike:	(Licensstype <u>A</u> )	Kr. 100,-
65 cc – 85 C/B:	(Licensstype <u>B</u> )	Kr. 200,-
C-Åben og opefter:	(Licensstype <u>C</u> )	kr. 300,-

---

<sup>1</sup> Fra Reglement 2022, formulering ændret ved en fejl da "Rød licensblanket" skulle slettes

- Stk. 4 DMCU betaler hvert år den årlige udgift til klubmodul, DMCU klubberne betaler hver især for sms og mail forbrug.
- Stk. 5 Der må køres løb, når licenspasset er udfyldt med vellignende billede. Licens til DMCU tegnes for et kalender år 15. januar til 15. januar.
- Stk. 6 Forældre / værge, der tegner licens for en kører i 50 Auto indvilliger i at køre efter det til enhver tid gældende reglement for de nævnte klasser.
- Stk. 7 Ved licenstegning i 50 Auto, skrives der under på, at man har undersøgt den maskine, der skal benyttes i DMCU er lovlige iht. gældende reglement.
- Stk. 8 Ved licenstegning indvilliger man i at lade sin 50 Auto indgå i en test i testbænk, hvis der foretages en lodtrækning eller nedlægges en protest mod maskinen. Lodtrækning om hvilke maskiner, der skal til en rutine test kan foregå til enhver tid på løbsdagen.
- Stk. 9 Det er kun kørere med DMCU licens, der kan deltage i Dansk Amatør Mesterskab og Moto Cross Liga. (Se dog § 19 Stk. 7).
- Stk. 10 Ved andre løbsarrangementer, kan der deltage andre kørere, hvis der foreligger skriftlig aftale mellem de pågældende organisationer.
- Stk. 11 Klubber med under 5 licenshavere ved første unionsløb udelukkes fra at køre løb i DMCU.

### § 3 - Maskinreglement

- Stk. 1 Alle dele skal være forsvarligt fastgjort.
- Stk. 2 Motorcyklen skal være forsynet med 3 stk. nummerplader, en bagerst på hver side og en foran på motorcyklen. Målet som almindelig standardmonterede.
- Stk. 3 Skærmene skal være med afrundede hjørner og kanter.
- Stk. 4 Styrsmålet skal være indenfor 60 - 85 cm.  
Hvis gummihåndtag er i stykker, skal de være tapede.
- Stk. 5 Fodhvilere og gearpedal skal være fjederbelastet (til at slå op). De skal have afrundede kanter og ender. 50 Auto Micro 3HK må være forsynet med faste fodhvilere, der er forsynet med gummibeskyttere.
- Stk. 6 Koblings- og bremsegreb skal være forsynet med kugleformede/ende knopper, med en diameter på mindst 7 mm, eller ombøjede ender.
- Stk. 7 Der skal være to af hinanden uafhængige bremsere.
- Stk. 8 Støjdæmpning: Motorcyklen skal være effektivt støjdæmpet. Udstødningssystemet skal være forsvarligt fastgjort.  
Lyddæmpermunding skal vende bagud og kan afsluttes med et kort rørstykke på max. 5 mm. Er rørstykket længere skal det afsluttes med en kant på min. 5 mm. eller kegleformet. Udstødningssystemet inkl. lyddæmperen må ikke nå længere bagud end til bagdækkets bagkant. Hele udstødningssystemet inkl. lyddæmper skal være hel og uden synlige defekter.
- Stk. 9 Lyddæmperen skal være adskillelig for udskiftning af dæmperuld.
- Stk. 10 Der må ikke være monteret støtteben på motorcyklen.
- Stk. 11 Det er i perioden 1.12-15.3 tilladt at benytte pigdæk. Piggenes længde, målt fra befæstning på knop, må ikke overstige 10mm. Det er ikke tilladt at modificere, eller eftermontere andre pigge, end det producenten af dækket foreskriver. Pigdæk må ikke anvendes ved stævner og fællesstarter.
- Stk. 12 Maksimumgrænser for cylindervolumen:
- |             |     |              |                               |
|-------------|-----|--------------|-------------------------------|
| 0 - 50ccm.  | 4 % | ( 52,00ccm.) | * 4- takt 90ccm. (93,6ccm.)   |
| 0 - 65ccm.  | 4 % | ( 67,70ccm.) | * 4- takt 110ccm. (114,4ccm.) |
| 50 - 80ccm. | 4 % | ( 83,20ccm ) | * 4-takt 110ccm. (114,4ccm.)  |
| 85ccm.      | 4 % | ( 88,54ccm.) | * 4- takt 150ccm. (156ccm.)   |
| 125ccm.     | 3 % | (128,75ccm.) |                               |
| 144ccm.     | 3 % | (148,32ccm.) | * 4- takt (max. 250ccm.)      |
| 250ccm.     | 2 % | (255ccm.)    |                               |
- Stk. 13 E-Crosser skal være konstrueret til motocross. Effekt iht. specifikationer fra leverandør, det er kørens ansvar at dokumentere maskinens effekt.



E-Micro crosser klassifiseres i klasse alt efter effekt

E-Micro e2 crosser klassifiseres som 50 Auto Micro 3HK max 2kW.

E-Micro e3 crosser klassifiseres som 50 Auto Standard max 7kW.

E-Micro 3HK crosser klassifiseres som 50 Auto Pro max 9kW.

E-Mini 65 crosser klassifiseres som 65ccm max 10kW.

E-Mini 85 crosser klassifiseres som 85ccm max 15kW.

E-Maxi MX2 crosser klassifiseres som 125ccm 2-takt/250ccm 4-takt max 25kW.

E-Maxi MX1 crosser klassifiseres som 250ccm 2-takt/450ccm 4-takt min 25kW.

Stk. 14 Støjdæmpningen skal kunne opfylde F.I.M. 2019 fastsatte støjgrænser. DMCU bruger F.I.M.'s til enhver tid gældende målemetode. For øvrige detaljer se DMCU's instruktionsbog samt hjemmeside. Støjmåling kan foretages både under træning og til løb.

Stk. 15 DMCU skal offentliggøre senest den 1. marts, hvem det pågældende testcenter er. Til sæson 2025 er FV Motor, Borum igen valgt. Ved test skal der afrundes iht. gældende regler til 1 decimal. (eks. 10,83 afrundes til 10,8. 10,95 rundes op til 11).

Stk. 16 Der må ikke skiftes maskine i et heat.

## § 4 - Nummerpladefarver

Stk. 1

Klasse	Baggrund	Tal
50 Auto Micro 3HK	Blå	Hvide
50 Auto Standard	Blå	Hvide
50 Auto Pro	Rød	Hvide
65C Micro	Gul	Sorte
Pit Bike	Sort	Hvide
65	Hvid	Sorte
85 C	Grøn	Hvide
85 B	Sort	Hvide
Maxi-pige	Gul	Sorte
C-Åben	Grøn	Hvide
125 2T Junior	Sort	Hvide
<b>DAM-Open:</b>	Hvid	Sorte
Oldboys 46+	Blå	Hvide
Oldboys 36+	Gul	Sorte

Stk. 2 Hver kører skal vælge et nummer fra 1 – 1999 som ikke er optaget af en kører med licens

- Stk. 2a Hvis to kører, har samme nummer, vil den kører der først skifter klasse skulle skifte nummer<sup>2</sup>
- Stk. 3 Et nummer der er tildelt en kører der ikke har tegnet licens inden D.01 marts kan frit erhverves af en anden med gyldig licens
- Stk. 4 Tallene på alle 3 nummerplader skal være forsynet med DMCU kørenummer og være let læselige
- Stk. 5 Kun frontnummerpladen skal opfylde baggrund og tal farve iht. §4 Stk. 1.
- Stk. 6 IMBA kørere med indløst licens til pågældende sæson, kører med baggrundsfarve og tal efter IMBA reglement. (Gul baggrund, sorte tal, Nr. 60-69).
- Stk. 7 Hvis en kører stiller til løb med forkert baggrundsfarve/ kørenummer. får vedkommende ikke lov at deltage i dagens løb. Dog må der køres træning, og muligheden for påsætning af korrekt baggrund/nr. efter træning er til stede. Løbstillægsgebyr tilbagebetales ikke.

## § 5 - Påklædning

- Stk. 1 Følgende udstyr skal altid anvendes:
- Godkendt styrhjelme (fuldface) ECE mærket 04 / 05, som skal være fastspændt. (visir er ikke tilladt).
  - Langærmet nedrullet trøje der følger gængse motocross udstyr producenternes standard
  - Motocross bukser der følger gængse motocross udstyr producenternes standard
  - Motocross specifikke støvler der følger gængse motocross udstyr producenternes standard
  - Motocross brynje der dækker hele ryggen og brystkassen med stødabsorberende materiale der følger gængse motocross udstyr producenternes standard
  - Såfremt brynjen ikke dækker ryggen, skal der anvendes nyrebælte.
  - Motocross knæbeskyttere der følger gængse motocross udstyr producenternes standard
  - Løsthængende beklædningsgenstande er forbudt, f.eks. tørklæde om halsen, samt løsthængende hestehale
  - Synlige piercinger skal tapes over inden træning og deltagelse i løb. Udstyr der skal anvendes på starten og start området:
  - Motocross briller der følger gængse motocross udstyr producenternes standard
- Udstyr der kan/anbefales anvendes:
- Nakkekrave der følger gængse motocross udstyr producenternes standard, skal bæres efter producentens anbefalinger.

---

<sup>2</sup> §4 Stk. 2a er en overgangsparagraf der udgår den dag der ikke længere er sammenfaldende numre

- Håndledsbeskyttere der følger gængse motocross udstyr producenternes standard
- Albue beskyttere der følger gængse motocross udstyr producenternes standard
- Nyrebælte

## § 6 - Godkendelsesprøve

Stk. 1 Nybegyndere skal aflægge bane / flagprøve.

Stk. 2 Det er de enkelte klubformænds ansvar, at nybegyndere aflægger denne prøve inden licensen udleveres.

## § 7 - Flagreglement

Stk. 1	Rødt flag	= Fuldt stop for alle kørere.
	Gult flag blokeret.	= Giv agt, sænk farten, banen delvis  Der må ikke overhales eller springes igennem i gul zone.
	Sort flag	= Signal til en bestemt kører om at standse.
	Grønt flag	= Maskinestart i parkferme /Banen er fri.
	Gult med sort diagonalt kryds	= Sidste omgang.
	Sort og hvidt ternet flag	= Mål, løbet er slut.
	Hvidt flag	= Samaritter tilkaldes.

**Flagregler skal indskærpes ved hvert køremøde.**

## § 8 - Heatlængder

Stk. 1	0-50 Auto Micro 3HK	kører 12 min. + 1 omgang.
	0-50 Auto Standard	kører 12 min. + 1 omgang.
	0-50 Auto Pro	kører 15 min. + 1 omgang.
	65C Micro	kører 15 min. + 1 omgang.
	Pitbike	kører 15 min. + 1 omgang.
	65/85	kører 15 min. + 1 omgang.
	65	kører 15 min. + 1 omgang.
	85 C	kører 15 min. + 1 omgang.
	85 B	kører 18 min. + 1 omgang.
	Maxi-pige	kører 18 min. + 1 omgang.
	C-Åben	kører 18 min. + 1 omgang.
	125 2T Junior	kører 18 min. + 1 omgang.

DAM-Open	kører 18 min. + 1 omgang.
Oldboys 46+	kører 18 min. + 1 omgang.
Oldboys 36+	kører 18 min. + 1 omgang.

Stk. 2 Heatlængder kan ændres ved specielle arrangementer.

Stk. 3 Ved løb kan løbsledelsen, i samarbejde med dommeren vælge at afkorte heat længderne under hensyntagen til løbs godkendelsens tidsplan. Afkortelsen skal meddeles ved opslag i parkferme. Afkortelsen skal fordeles ligeligt på de resterende heat.

## § 9 - Løbstilmelding

Stk. 1 **Frist for tilmeldinger:**

Tilmelding Type A: Senest lørdag Kl. 23.59 inden løbsdatoen (7 dage)

Tilmelding Type B: Senest torsdag Kl. 23.59 inden løbsdatoen (2 dage)

Tilmelding Type C: Ved fremmøde som specificeret af arrangerende klub.

Stk. 2 Tilmelding Type "A" & "B" sker via løbsarrangørens Klubmodul side.

Tilmelding Type C sker ved personligt fremmøde iht. Arrangerende klubs anvisninger.

Ved tilmelding skal der oplyses ID nummer (Fremgår af Klubmodul profil), navn, klasse og kørenummer.

Stk. 3 **Startgebyr:**

Type A = Kr. 175,- (Senest lørdag Kl. 23.59 inden løbsdatoen (7 dage))

Type B = Kr. 300,- (Senest Torsdag Kl. 23.59 inden løbsdatoen (2 dage))

Type C = Kr. 450,- (Ved fremmøde).

Stk. 4 Kører der er tilmeldt via Klubmodul (Type "A" & "B") skal ikke tilmelde sig på dagen.

## § 10 - Træning

Stk. 1 Ved træning på fremmede DMCU baner opkræves et træningsgebyr på minimum kr. 50,- på stor bane, og minimum kr. 20,- på lille bane. Inden træning er det altid en køres pligt at tilmelde sig til træning, samtidig med at registrering udfyldes og underskrives.

Alle kørere skal være registreret for at kunne opnå forsikringsdækning.

Stk. 2 Der tildeles mindst 12min(DAM-Open 15min) træning/tidskvalifikation.

Tidskvalifikationen bestemmer rækkefølgen for indkørsel til start i alle heat.

Gult flag benyttes på alle flagposter på første omgang af tidskvalifikationen, dvs. ind til den første køre har gennemført sin omgang.

Stk. 3 Første heat kan iværksættes umiddelbart efter træning/Tidskvalifikation og maskine syn. Trænings og heat rækkefølge skal være den samme. I klasserne

50 Auto Micro 3HK, 50 Standard, 50 Auto Pro, Pit Bike, 85B, 125 2T, **DAM-Open A-Heat** køres én sighting lap før afvikling af 2. heat. Der må ikke overhales under denne omgang, forbikørsel er tilladt.

Løbslederen kan beslutte ikke at gennemføre sighting lap i udvalgte klasser, hvis alle i klassen er enige herom og det vurderes sikkerhedsmæssigt forsvarligt. Løbslederen skal på løbsdagen vurdere behovet/ønsket for sighting lap i de øvrige klasser og beslutter egenrådigt om dette skal gennemføres.

Afvigelse fra sammenlægninger under træning jvf. reglements sammenlægnings regler kan kun ske, hvis dommer og løbsleder er enige.

- Stk. 4 Hvor der ikke er mulighed for tidskvalifikation, afgøres indkørsel til start i Heat 1. ved trækning af klemmer.  
Placering i Heat 1. afgør rækkefølgen til Heat 2.
- Stk. 5 På løbsdagen skal der ved indkørslen til parkferme være en skriftlig tavle information over hvilke klasser der træner sammen, i hvilken rækkefølge træningen foregår, samt dagens løbsprogram.
- Stk. 4 Ved enhver træning/løb i udland skal der indløses EU træningslicens kr. 200,-. Undtaget er kørere med IMBA licens. Licensen kan indløses ved licenstegning.
- Stk. 5 Quad kørere (4 hjulere) må køre sammen med 2 hjulede motocross kørere til træning. Dog er det til enhver tid den enkeltes klub valg, om man ønsker dette.

## § 11 - Ryttergård / Parkferme

- Stk. 1 Ved både træning og løb skal der ved de baner hvor det ifølge miljøgodkendelsen er påkrævet benyttes opsamlingsbakker af egnet materiale og med min. 2 cm høje lukkede sider, og min. en længde fra fordækkets bagerste kant til bagdækkets bagerste kant, samt en min. bredde, der dækker motorens bredde.  
Opsamlingsbakkens indhold skal inden banen forlades tømmes på banens miljøstation.  
Miljøtæpper kan også bruges som opsamlingsbakker.
- Stk. 2 Al færdsel udenfor banen / parkferme foregår trækkende.  
Overtrædelse kan medføre bortvisning fra dagens løb /-træning.  
Ved løb kan dagens point fratrækkes.
- Stk. 3 Parkferme skal være forsynet med nr. svarende til kval. Placering/klemmenr.
- Stk. 4 Der må først trækkes til ryttergård/ parkferme eller lignende, når starten er gået for klassen før én selv.
- Stk. 5 Parkferme lukker 10 min. efter start af igangværende heat. Dog kan en kører komme ind EFTER lukning, men FØR parkferme åbner til start. Denne kører må så holde bag ved kørerens klasse ved start, og startes 5 sekunder EFTER kørerens klasse. Parkferme orienterer start officials om kørerens.

- Stk. 6 Maskinerne må først startes i ryttergård/parkferme eller lignende, når parkfermechefen giver tegn med grønt flag.
- Stk. 8 Har man tekniske problemer i parkferme, kan køreren eller hans hjælper anmode parkfermechefen om, at 2 min. reglen anvendes. Dette vises med skilt med "2 min.", når de 2 minutter er gået køres der til startstedet. 2 min. reglen kan kun anvendes én gang i samme heat, og den kan ikke anvendes på startstedet. Reglen bortfalder, når første mand forlader parkferme.
- Stk. 9 Ved omstart skal kørerne tilbage til parkferme og køre ind igen efter kval. placering/klemmenr. Dommeren kan hvis det skønnes sende kørerne direkte til start.

## § 12 - Startstedet

- Stk. 1 Der kan anvendes elastik eller startbom. Dog skal der ved DAM - løb være start bom på stor bane.
- Stk. 2 På de "store" baner med bom-/ elastik start skal der være en markering 3 meter fra startbommens nedslagssted / elastikken - til markeringen. Markering kan være opstregning/bom eller bjælke.
- Stk. 3 Ved start på linje beregnes der ca. 90 cm. pr. deltager.
- Stk. 4 Ved bom-start skal der altid holdes indenfor bommens (rørprofil)område.

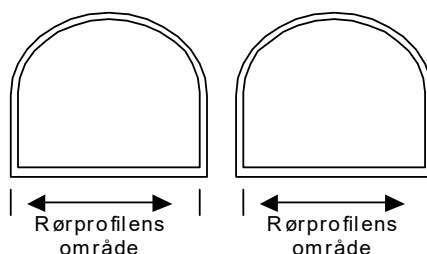

Husk : Afstand mellem  
kørerne iht. §12 stk. 3

- Stk. 5 Startes der i 2 rækker, skal starteren sørge for ligelig fordeling af startplads.
- Stk. 6 Umiddelbart før start vises et skilt med "15 sek.", efter 10 sekunder vendes skiltet til "5 sek.". Når de 5 sekunder er gået, fjernes skiltet, og starten skal gå indenfor de næste 5 sekunder.
- Stk. 7 Ved sprængning af startsnor eller ved 2. tyvstart i samme heat, skal køreren/kørerne udelukkes fra det pågældende heat.
- Stk. 8 Ved elastik start er rullestart forbudt og kan medføre udelukkelse første gang fra det pågældende heat.  
Ved elastik start må elastikken ikke berøres.

## § 13 - Banen / Kørsel

- Stk. 1 Alle DMCU "store" baner skal være min. 4 meter bred hele banesporret rundt, og "mini" baner skal være min. 3 meter bred hele banesporret rundt.
- Stk. 2 Dobbelt-hop er ulovlige.
- Stk. 4 Banen skal være jævnet og rettet af til løbsdagen.
- Stk. 5 Alle klubber, der ønsker bane godkendt til træning og løb, skal inden 1. februar tilsende baneudvalget en dato for hvornår deres bane vil være klar til banesyn. Baneudvalget fremsender inden 1. marts en plan for godkendelse af de baner i Unionen hvor der trænes og køres løb. Klubberne skal 14 dage før banesyn fremsende udfyldt banesynsattest på den/de baner der ønskes godkendt. Attesten skal være vedlagt tydelig tegning af bane med angivelse af hop og placering af flagposter m.v.
- Stk. 6 Alle DMCU baner skal synes én gang om året, dog senest 1. april. DMCU banerne synes i henhold til instruktionsbogen.

Foretages der væsentlige ændringer efter banesynet skal banen synes på ny, senest 14 dage efter ændringen. Ved væsentlige ændringer forstås: Ændring af banespor, flytning / udformning af hop. Der må ikke være foretaget ændringer mellem sidste træning og løb.

Det er klubbernes ansvar at banerne til enhver tid er i overensstemmelse med DMCU's reglement / instruktionsbog.

1. Banesynsgebyr kr. 400,- pr. syn af DMCU baner.  
Banesynsgebyr af andre baneanlæg 1000kr.

DMCU kørerrepræsentant og baneudvalget deltager ved banesyn.

2. Baneudvalget opdeles i max to hold, som syner baner i syd og nord.  
Der søges fælleskørsel, når det er muligt, og der afregnes med 50øre pr. km.

- Stk. 7 Såfremt banesynet finder grund til ændringer, eller ændringer der ved banesyn ikke er foretaget, udfærdiges mangel- / ændringsliste. Ændringer skal være foretaget senest 14 dage efter synet.  
Der aftales tid for nyt banesyn, hvor mangel-/ændringslistens punkter skal være ændrede.  
Hvis ændringerne ikke efterkommes indenfor aftalt tid idømmes klubberne en bod på 1.000,- kr. + nyt banesyns gebyr.

Ny banesyn gebyr kr. 400,- pr. syn.

- Stk. 8 Banen skal 14 dage inden løbsdagen være synet og godkendt af banesynet.

- Stk. 9 Reparation må ikke udføres på banesporet, havarerede motorcykler skal straks fjernes fra banesporet.
- Stk. 10 Kan én evt. styrtet kører ikke fjernes fra banesporet med det samme, kan heatet afbrydes.
- Stk. 11 Er en kører klart foran, har han ret til at vælge sin bane uanset bagvedkommendes placering.
- Stk. 12 Det er forbudt at presse en kører ud fra banesporet, eller på anden måde ved usportslig kørsel at hindre en klart hurtigere kører i at komme forbi/overhale.
- Stk. 13 Kommer en kører udenfor banesporet, skal den pågældende køre ind på banesporet samme sted, som hvor udkørslen foregik, hvis dette er fuld forsvarligt. Ved eventuel tvivl/protest afgøres denne tvivl af dommeren. Dog må der ikke vindes tid ved en sådan indkørsel.
- Stk. 14 Der må aldrig gives hjælp på selve banesporet, undtagen er dog, hvis der er tale om sikkerhedsmæssige forhold, så må der ydes hjælp. Sikkerhedsmæssige forhold er f.eks. hvis en kører ligger under motocross maskinen - dette gælder for klasserne Pit Bike, 85 B, Maxi-pige, C-Åben, 125 2T, **DAM-Open**, Oldboys 46+ og Oldboys 36+.
- Stk. 15 Der må aldrig ydes starthjælp. Ved starthjælp menes aktivering af kickstarteren af en anden end køreren selv. Dog ved sikkerhedsmæssige forhold må der ydes hjælp – dette gælder for klasserne Pit Bike, 85 B, Maxi-pige, C-Åben, 125 2T, **DAM-Open**, Oldboys 46+ og Oldboys 36+.
- Stk. 16 For klasserne 50 Auto Micro 3HK, 50 Auto Standard, 50 Auto Pro, 65C Micro, 65 og 85 C må der gives starthjælp. Starthjælp skal og må kun gives i kanten af banesporet, og må ikke medføre gener for andre kørere.
- Stk. 17 Hjælp på banen må kun gives af officials med veste og forsikring. Official er dommer, løbsleder, samt 1 mekaniker og 1 hjælper pr. kører, der deltager i klasserne på minibanen, samt 65 & 85 C klassen. I øvrige klasser er adgang på banen under løbsafvikling ikke tilladt. Det skal for en god ordens skyld tilføjes, at startstedet er en del af banen. Det forventes at start/ parkferme official hjælper med startklodser og hole shot device. Det er tilladt for kørere at hjælpe hinanden med hole shot device.
- Stk. 18 Er der afviklet mere end 2/3 af løbsdistancen skal heatet betragtes som afsluttet, og der opnås resultater efter sidste talte omgang. Er der afviklet under 2/3 af løbsdistancen, køres der om. Det må ikke være en betingelse, at den/de årsagsgivende kan stille op.
- Stk. 19 På Micro banen skal alle forældrene/værger hjælpe til med gult flag samt sørge for god ro og orden.



## § 14 - Sammenlægning af klasser

- Stk. 1 Det er altid den arrangerende klub, der afgør om man vil slå to eller flere klasser sammen.
- Stk. 2 Klasserne præmieres hver for sig.
- Stk. 3 Det er den klasse med det mindste antal kørere, der evt. skal skifte numre.
- Stk. 4 Følgende klasser kan sammenlægges i DAM og LIGA løb, evt. med forskudt start.

50 Auto Micro 3HK	50 Auto Standard
50 Auto Pro	65C Micro
Pit Bike	-
65	85 C
85 C	65
85 B	125 2T, Oldboys 46+/36+, Maxi-pige, B-Heat
Maxi-pige	C-Åben, Oldboys 46+/36+, 125 2T, 85 B, B-Heat
Oldboys 46+	Oldboys 36+, 125 2T, 85 B, Maxi-pige, B-Heat
Oldboys 36+	125 2T, Oldboys 46+, B-Heat
125 2T	85 B, Maxi-pige, Oldboys 46+/36+, A & B-Heat
DAM-Open B-Heat	Oldboys 46+/36+, 125 2T, C-Åben, 85B, Maxi-Pige, A-Heat
DAM-Open A-Heat	B-Heat, 125 2T

Ved sammenlægning af klasser prioriteres det at B-Klasserne kører sammen. At der ved sammenlægning med C-Klasser prioriteres at mesterskabsklasser starter først.

Sammenlægning af ovenstående klasser kan fraviges ved pokalløb, og klubløb.

## § 15 - Klassificering

- Stk. 1 **50 Auto Micro 3HK:** Kun fabriksfremstillede motorcykler kan benyttes til motocrossløb. Deltagers alder fra 3-6 år, der må køres kalenderåret ud fra det fyldte 6. år.  
Der må ikke være monteret ekspansionsudstødning og motoren må ikke være vandkølet.  
Der er fri tuning ind til Max. 3 HK. Ved fastlæggelse af ydelser (HK), er tolerancen 10 %, målt på baghjulet. Maksimal hjuldimension 10" på både for- og baghjul.  
Der køres om Dansk Amatør Mesterskab.

- Stk. 2 **50 Auto Standard:** Kun fabriksfremstillede motorcykler kan benyttes til motocrossløb. Deltagers alder fra 4-8år, der må køres kalenderåret ud fra det fyldte 8. år.  
Den bedste 3.del af kørerne i klassen skal rykke op i 50 Auto Pro, 65C Micro eller 65 året efter såfremt de har opnået 20 oprykningpoint i DAM løb iht. § 18 Stk.3  
Der køres om Dansk Amatør Mesterskab.
- Stk. 3 **50 Auto Pro:** Kun fabriksfremstillede motorcykler kan benyttes til motocrossløb. Deltagers alder fra 4-10 år, der må køres kalenderåret ud fra det fyldte 10. år.  
Der er fri tuning. Der køres om Dansk Amatør Mesterskab.
- Stk. 4 **65C Micro:** Kun fabriksfremstillede motorcykler kan benyttes til motocrossløb. Der er fri tuning. Deltagernes alder fra 6-12 år, der må køres kalenderåret ud fra det fyldte 12. år. Der køres ikke om Dansk Amatør Mesterskab, der er oprykningpoint i klassen til 65 eller 85C iht. § 18 Stk. 3.
- Stk. 5 **Pitbike:** Kun fabriksfremstillede motorcykler på max 110cc 4-takt og 80cc 2-takt luftkølet, kan benyttes til pitbikeløb. Maks hjuldimension 14" og støjniveau 99 db  
Motorcykel skal være standard  
Der køres om Dansk Amatør Mesterskab.
- Stk. 6 **65:** Kun fabriksfremstillede motorcykler kan benyttes til motocrossløb. Der er fri tuning. Dog er det på 60/65ccm tilladt med serieproduceret forlænget bagsvinger/serieproducerede dele til forlænget bagsvinger, op til 55mm!  
**Enhver person skade/materiel skade, foranlediget af fejl/mangler på forlænget bagsvinger, hæfter kørerens myndige værge helt og fuldt for.** Deltagernes alder fra 7-12 år, der må køres kalenderåret ud det fyldte 12 år.  
Fabriksfremstillede motorcykler 60/65ccm 2-takt. Fabriksfremstillede motorcykler max. 110ccm 4-takt.
- Stk. 7 **85 C:** Kun fabriksfremstillede motorcykler på 80 / 85ccm 2-takt og max. 150ccm 4-takt kan benyttes til motocrossløb. Der er fri tuning. Deltagernes alder fra 9-15 år, der må køres kalenderåret ud fra det fyldte 15. år. Der køres ikke om Dansk Amatør Mesterskab, der er oprykningpoint i klassen til 85 B iht. § 18 Stk. 3.
- Stk. 8 **85 B:** Kun fabriksfremstillede motorcykler på 80 / 85ccm 2-takt og max. 150ccm 4-takt kan benyttes til motocrossløb. Der er fri tuning. Deltagernes alder fra 9-16 år, der må køres kalenderåret ud fra det fyldte 16. år.
- Stk. 9 **C-Åben:** Kun fabriksfremstillede motorcykler kan benyttes til motocrossløb. Der er fri tuning. Deltagernes alder fra 12 år 125ccm 2-takt/250ccm 4-takt, 250ccm → fra 15 år. Der køres ikke om Dansk Amatør Mesterskab, der er oprykningpoint i klassen til 125 2T eller **DAM-Open** iht. § 18 Stk. 3.
- Stk. 10 **125 2T Junior:** Kun fabriksfremstillede motorcykler på max. 125ccm 2-takt kan benyttes til motocrossløb. Der er fri tuning. Deltagernes alder fra 12-18 år, der må køres kalenderåret ud fra det fyldte 18. år. Den bedste 3. del af kørerne i klassen skal rykke op i **DAM-Open** året efter, såfremt de har opnået **20** oprykningpoint i DAM løb iht. § 18 Stk. 3.

- Stk. 13 **DAM-Open:** 125ccm →, Kun fabriksfremstillede motorcykler kan benyttes til motocrossløb. Der er fri tuning. Deltagernes alder fra 14 år 125ccm 2-takt/250ccm 4-takt (MX2), 150ccm 2-takt → fra 16 år (MX1).
- Stk. 14 **Oldboys 46+:** 125ccm →, Kun fabriksfremstillede motorcykler kan benyttes til motocrossløb. Der er fri tuning. Deltagernes alder fra det fyldte 46. år.  
**Den bedste deltager 60+ tildes en erindringspokal på dagen.**
- Stk. 15 **Oldboys 36+:** 125ccm →, Kun fabriksfremstillede motorcykler kan benyttes til motocrossløb. Der er fri tuning. Deltagernes alder fra det fyldte 36. år, der må køres kalenderåret ud fra det fyldte 36 år.
- Stk. 17 **Maxi-pige:** 125ccm →, Kun fabriksfremstillede motorcykler kan benyttes til Motocrossløb. Der er fri tuning. Deltagernes alder fra det fyldte 12. år 125ccm 2-takt/250ccm 4-takt, fra 15 år 250ccm →. Må køre sammen med anden klasse, men med egen pointtælling og splitstart. Der køres om Dansk amatørmeesterskab, men der er ikke oprykning.
- Stk. 18 For at åbne en klasse, skal der være 4 stk. licenser, dog åbnes en klasse straks, når en kører har opnået point nok til at oprykke til denne klasse.
- Stk. 19 Kørere fra DMU der nytegner licens, eller ikke har haft licens i DMCU det foregående år, skal i DMCU klassificere sig således:  
A - kører i A-klassen.  
B - kører i B-klassen, dog vil de DMU-kørere der i foregående sæson har opnået en placering i top 15 ved B-DM, samt de DMU-kørere der har opnået en placering i top 10 i Regionsmesterskab Øst, Syd eller Nord, blive placeret i A klassen.  
C - kører i C-klassen.  
Klassificeringen gælder fra C-Åben og opefter.
- Stk. 20 Klubmaskiner, er en maskine som ejes af pågældende DMCU klub.  
Alle medlemmer i klubben kan leje/låne maskinen efter klubbens anvisninger.  
Klubmaskinelicens kan der IKKE køres løb på.

## § 16 - Dispensationer

- Stk. 1 Ved ønske om afvigelse fra Reglementet kan DMCU klubberne og kørere med licens før afvigelsen søge om dispensation hos bestyrelsen, som vil behandle dispensationsansøgningen på næstkommende bestyrelsesmøde.
- Stk. 2 Dispensation på aldersgrænserne og klassificering kan søges.
- Stk. 3 Alle dispensationsansøgninger skal underskrives af klubformanden.
- Stk. 4 Dispensationen gælder kun for indeværende år.

- Stk. 5 Der kan køres med og præmieres på løbsdagen, men der kan ikke opnås placering i det samlede DAM mesterskab, hvis aldersgrænsen er overskredet.
- Stk. 6 Bestyrelsen kan til enhver tid beslutte, hvilken klasse pågældende kører skal deltage i. Der skal forelægge passende dokumentation for benyttelse af § 16. Det kan være tider, placering i DMU. Det skal samtidigt være nemmere at rykke ned eller dokumentere at deltager ikke skal rykke op, f.eks. når en deltager bare har deltaget i mange løb med jævne resultater.

## § 17 - Oprykning / Oprykning i klassificering

- Stk. 1 Inden oprykning kan der køres 2 prøveløb, ved 3. løb kan der ikke rykkes ned igen.  
Prøveløbene kan ikke køres på DAM finaledagen.  
Prøveløbene er ikke pointgivende.
- Stk. 2 Der kan rykkes i klasserne efter følgende skala:

Fra Klasse: →	Til Klasse:	Krav vedr. oprykning:
<b>50 Auto Micro</b> →	50 Auto Standard 50 Auto Pro	Større motocrosscykel og alder.
<b>50 Auto Standard</b> →	50 Auto Pro, 65C Micro, 65	Oprykningspoint efter skala i § 18 Stk. 3.
<b>50 Auto Pro</b>	→ 65C Micro	Større motocrosscykel og alder.
	→ 65 cc	Større motocrosscykel og alder.
	→ 85 C	Større motocrosscykel og alder.
<b>65C Micro</b> →	65, 85 C	Oprykningspoint efter skala i § 18 Stk. 3. Skal rykke op midt i året.
<b>65 cc</b> →	85 C, 85 B	Større motocrosscykel og alder.
<b>85 C</b> ➔	85 B	Oprykningspoint efter skala i § 18 Stk. 3. Skal rykke op midt i året.
<b>85 B</b>	→ 125 2T	Større motocrosscykel fra 125ccm → og alder.
	→ C-Åben	Større motocrosscykel fra 125ccm → og alder.
	→ DAM-Open	Større motocrosscykel fra 125ccm → og alder.
<b>Maxi-pige</b> →	C-Åben, DAM- Open	Der er ingen tvungen oprykning.
<b>C-Åben</b> ➔	125 2T, DAM- Open	Oprykningspoint efter skala i § 18 Stk. 3. Skal rykke op midt i året.

<b>125 2T Junior</b> → <b>DAM-Open</b>	Større motocrosscykel fra 125ccm → eller alderen iht. § 15 Stk. 10. Oprykning iht. § 15 Stk. 10. Rykker op ved årsskiftet.
<b>Oldboys 46+</b> → Oldboys 36+, <b>DAM-Open</b>	Der er ingen tvungen oprykning.
→ <b>DAM-Open</b>	Motocrosscyklens størrelse.
<b>Oldboys 36+</b> → <b>DAM-Open</b>	Der er ingen tvungen oprykning.
→ Oldboys 46+	Alderen => 46 år iht. § 15 Stk. 14.
<b>DAM-Open</b> → Oldboys 36+	Alderen => 36 år iht. § 15 Stk. 15.
→ Oldboys 46+	Alderen => 46 år iht. § 15 Stk. 14.

- Stk. 3 Oprykningspoint for C-klasserne gives i samtlige DAM / LIGA Løb i henhold til løbs-kalenderen.
- Stk. 4 Så snart en C-kører har opnået **20** point på hinanden følgende 2 år efter § 18 Stk. 3 oprykningspointssystem, rykker pågældende straks op. C-kørere kan rykke op i klasserne: 65, 85 B, 125 2T, **DAM-Open**, Oldboys 46+ og Oldboys 36+. Eneste undtagelse herfra er dog C-Åben, hvor alle års point i C-Åben tælles med, og man kan køre op til 5 år, hvis man ikke inden de 5 år, opnår point nok til oprykning.
- Stk. 5 Den bedste 3. del af kørerne i klassen 50 Auto Standard skal rykke op i 50 Auto Pro, 65C eller 65 året efter, såfremt de har opnået **20** oprykningspoint i DAM løb iht. § 18 Stk. 3.
- Stk. 6 Den bedste 3. del af kørerne i klasserne 125 2T Junior skal rykke op i **DAM-Open** året efter, såfremt de har opnået **20** oprykningspoint i DAM løb iht. § 18 Stk. 3.
- Stk. 7 En kører får status som **DAM-Open**, når han er berettiget til oprykning i **DAM-Open** klassen iht. Stk. 6 eller har haft licens i **DAM-Open**.
- Stk. 8 Kørere med **DAM-Open** status kan fra det fyldte 36 tyvende år tegne licens i klassen Oldboys 36+.

## § 18 - Præmieskala / Pointsystemet

- Stk. 1 I klasserne 50 Auto Micro 3HK & 50 Auto Standard, 50 Auto Pro og 65C micro skal alle deltagere have en varig erindringspræmie.
- Stk. 2 I klasserne: Pitbike, 65, 85 C, 85 B, C-Åben, 125 2T, **DAM-Open**, Oldboys 46+, Oldboys 36+ og Maxi-pige tildeles en varig erindringspræmie efter følgende skala:

### Præmieskala:

Deltagere	1	2	3	10	15
Præmie:	1	2	3	4	5

Det er deltagende og ikke tilmeldte antal kørere, der udløser præmierne.

**Pointsystemet Orbits er:**

Placering	1	2	3	4	5	6	7	8	9	10
Point:	25	22	20	18	16	15	14	13	12	11

Placering	11	12	13	14	15	16	17	18	19	20
Point:	10	9	8	7	6	5	4	3	2	1

Stk. 3 For **C-klasserne** tildeles oprykningspoint for en samlet placering i et DAM/ LIGA stævne således: (Se også § 17 Stk. 3 og 4).

For 50 Auto Standard, **125 2T Junior**, tildeles oprykningspoint for en samlet placering i et DAM stævne således: (Se også § 17 Stk. 5, 6 & 7).

**Pointsystemet Oprykning er:**

Ved 20 deltagere

Placering	1	2	3	4	5	6	7	8	9
Point:	10	8	7	6	5	4	3	2	1

Ved 15 deltagere

Placering	1	2	3	4	5	6	7
Point:	8	6	5	4	3	2	1

Ved 6 deltagere

Placering	1	2	3	4	5
Point:	6	4	3	2	1

Ved 1-5 deltagere

Placering	1	2
Point:	3	1

Stk. 4 Ved pointlighed mellem 2 kørere, er det sidst kørte heats placering, der er afgørende for dagens løb.

Stk. 5 Turneringsløb køres over et i løbskalenderen fastsat antal gange.

Stk. 6 Arrangerende klub kan beslutte at der max må være et vist antal kører i en klasse, minimum er 24. Hvor der er flere kører tilmeldt end max antal, opdeles i flere grupper til tidskvalifikation. Køerne opdeles i gruppe A & B med laveste kørernummer i gruppe A og næstlaveste i gruppe B osv. De bedste fra hver gruppe går til heats. Hvis max antal kører på banen er 24, går 12 fra hver

gruppe videre. Første reserve er kører med femogtyvende hurtigste kvalifikationstid.

- Stk. 7.1 Er vinderen i mål, skal de øvrige deltagere passere mållinjen for at tælle med i et heat. På stor bane skal køreren have kørt 50% af det maksimale antal omgange. Undtaget er dog 65 og 85 C.  
Trækkes der i mål, skal banen følges til mål, indenfor en tidsfrist på 2 min. efter sidste mand. I sammenlagte klasser gælder reglen pr. klasse.
- Stk. 7.2 Ved DNF i DAM-Open A-Heats tildes der point efter placering. DNS tildes nul point.
- Stk. 8 Præmier uddeles først efter sidste heat på løbsdagen ved præmieoverrækkelsen.
- Stk. 9 Ved uddeling af vandrepokal afholder den givende part udgiften.

## § 19 - Dansk Amatør Mesterskab

- Stk. 1 Der køres så vidt det er muligt Dansk Amatør Mesterskabsløb i alle klubber med egen bane. (I det efterfølgende forkortet til DAM).
- Stk. 2 Klubber skal have mindst 2 løbs erfaring før et DAM løb kan tildes.
- Stk. 3.1 DAM løb kan kun køres i en klasse.  
Der kan køres DAM i Pit Bike og én anden klasse, mod betaling af løbsgebyr i begge klasser. Der tages ikke hensyn til Pit Bike i tidsplanerne for dobbelt DAM deltagelse.
- Stk. 3.2 DAM-Open: De 20 kører med hurtigste kvalifikationstid går videre til A-Heats hvor opnået point tæller til DAM. Opdeles der i kvalifikation iht. § 18 Stk.6, går de 10 med hurtigste kvalifikationstid fra hver gruppe videre til A-Heats.
- Stk. 3.3 DAM-Open: Kører der ikke er kvalificeret til DAM Heats kører B-Heats hvor der kan opnås pokal på dagen.
- Stk. 4 De to dårligste DAM heat tæller ikke med, resten tæller til Dansk Amatør Mesterskabet. Heat hvor køreren er blevet diskvalificeret kan ikke fratrækkes som dårligste heat.
- Stk. 4.1 For at tælle med i DAM mesterskabet, skal en kører have deltaget i min. 3 af sæsonens DAM løb.
- Stk. 5 Ved pointlighed mellem to kørere, er det flest 1.-, 2.- og 3. pladser, der tæller til præmiering, er der stadig lighed mellem to kørere, er det sidst kørte heats placering, der er afgørende.
- Stk. 6 Ved Dansk Amatør Mesterskabsfinalen skal der uanset deltagerantal, altid uddeles minimum 3 pokaler i hver klasse.
- Stk. 7 Udenlandske IMBA kørere kan deltage i præmiering på dagen, men ikke i den samlede DAM pointstilling. (se også § 32 Stk. 6)



- Stk. 8 DMCU Klubber skal selv sørge for at indbetale Kr. 25,- pr. deltager i afgift for hvert DAM løb der afholdes, senest 8 dage efter løbet, fastsat på løbskalenderen.  
DMCU kasseren sender en afregnings formular til klubber.

## § 20 - Moto Cross Liga

- Stk. 1 Der køres max 3 afdelinger hvert år af DMCU's Moto Cross Liga (forkortes MCL).
- Stk. 2 MCL afvikles som en turnering mellem alle DMCU's medlemsklubber.
- Stk. 3 Der kan kun ske tilmelding gennem den klub, hvor deltageren har opnået sæsonens første licens.
- Stk. 4 Teamlederen varetager klubbens interesser og er ansvarlig for klubbens dispositioner på løbsdagen.
- Stk. 5 MCL ligaen afvikles med 2 heat i hver klasse.
- Stk. 6 Heatlængder:  
12 min. + 1 omgang i klasserne: 50 Auto Micro 3HK & 50 Auto Standard.  
15 min. + 1 omgang i klasserne: 50 Auto Pro og 65C Micro, Pit Bike, 65 og 85 C.  
18 min. + 1 omgang i klasserne: 85 B, C-Åben, 125 2T, **DAM-Open**, Oldboys 46+, Oldboys 36+ og Maxi-pige.
- Stk. 7 De 10 kører fra hver klub, der individuelt har opnået flest point, tæller med til klubbens samlede resultat.
- Stk. 8 Ved pointlighed mellem 10. og 11. pladsen til 2 kørere fra samme klub, er det placeringen i det sidste kørte heat, der er afgørende.  
Ved pointsammenfald afgøres placeringen af klubbens Teamleder.

- Stk. 9 **Pointsystemet Orbits er:**

➔	Placering	1	2	3	4	5	6	7	8	9	10	➔
	Point:	25	22	20	18	16	15	14	13	12	11	

➔	Placering	11	12	13	14	15	16	17	18	19	20	
	Point:	10	9	8	7	6	5	4	3	2	1	

- Stk. 10 Der tildes 5 startpoint til den klub, hvis køre "Tager Starten".  
Ved sammenlagte klasser SKAL der tildes startpoint i hver klasse, og sammenlagte klasser skal starte forskudt.  
For at en klasse på stor bane kan udløse startpoint, skal der være min. 10 deltagende kørere ved bom i heatet.  
For at en klasse på lille bane kan udløse startpoint, skal der være min. 5 deltagende kørere ved bom i heatet.



Startpoint skal først tillægges klubbens resultat for dagen EFTER sammentælling af de 10 bedste køreres individuelle point.

- Stk. 11 Der tildeles vindende klub på løbsdagen en varig erindringspræmie. Endvidere uddeles der på løbsdagen præmier til alle klasser iflg. præmieskala.
- Stk. 12 Der køres ikke om præmiepulje.
- Stk. 13 Ved pointlighed mellem 2 klubber, er det flest 1., 2. og 3. pladser, der tæller til præmiering – er der stadig lighed mellem 2 klubber, er det sidst kørte heats placering, der er afgørende.
- Stk. 14 DMCU opkræver tilmeldingsgebyret for LIGA løb på kr. 25,- pr. deltager i afgift for hvert løb, der bliver fastsat på planlægningsmødet for løbskalenderen.

## § 21 - Protester

- Stk. 1 Alle protester skal være skriftlige. Protester kan kun indgives af licensindehaveren, eller ved licenshaverens forældre eller værge.
- Stk. 2 Protester mod kørere / maskine skal afleveres til dommer eller løbsleder senest en ½ time efter det pågældende heats afslutning. Dommer eller løbsleder påfører på protesten navn og tidspunkt for modtagelse.
- Stk. 3 Protester mod tællerlister skal afleveres til dommer / løbsleder senest en ½ time efter resultatets offentliggørelse.
- Stk. 4 Alle protester skal anføres af dommer/løbsleder på vedkommende tællerliste.
- Stk. 5 Øvrige protester skal afleveres til dommer eller løbsleder på løbsdagen, eller indsendes til bestyrelsen, der skal have modtaget protesten senest 5 dage efter den pågældende løbsdag.
- Stk. 6 Alle typer af protester SKAL indleveres til bestyrelsen i DMCU senest 5 dage efter modtagelsen.
- Stk. 7 Alle typer af protester skal påføres med navn på modtager og dato og tidspunkt for modtagelse.
- Stk. 8 Protest over løbsafvikling, samt over enkeltpersoner der har deltaget i løbsafviklingen, afgøres på førstkommande bestyrelsesmøde i DMCU.
- Stk. 9 Protest gebyr:  
Protest mod motorcykel: gebyr Kr. 500,-  
Protest mod person: gebyr Kr. 300,-  
Gebyret vil blive tilbagebetalt, hvis protesten tages til følge.
- Stk. 10 Fysisk/psykisk blokade eller overfald foranlediget af klubber/klubbestyrelser kan idømmes en bod på op til kr. 1.500,- eller eksklusion fra DMCU i op til 1 år.

Stk. 11 Fysisk/psykisk blokade eller overfald af en eller flere kørere kan straffes med licensinddragelse eller karantæne. Straffen udmåles af DMCU's bestyrelse på førstkommande bestyrelsesmøde.

## § 22 - Arrangerende klubs pligter

- Stk. 1 Er at arrangere løb i overensstemmelse med DMCU's gældende løbsreglement, og at der er tilstrækkeligt antal officials til stede.
- Stk. 2 Det er klubbens ansvar, at der forefindes en miljøstation i ryttergården til bortskaffelse af olie, bremsevæske, kølervæske, bremsebelægning osv.
- Stk. 3 At der er flag nok tilstede til løbets afvikling.
- Stk. 4 At flagfolk kender deres observationsområde og flagenes betydning.
- Stk. 5 At der er samaritter, tællere og beregnere tilstede.
- Stk. 6 Kørermødet afholdes umiddelbart før træning. Der er mødepligt for alle kørere og mekaniker.
- Stk. 7 Ved specielle arrangementer er det den arrangerende klubs pligt skriftligt at oplyse om tillægsregler til DMCU's bestyrelse, mindst 30 dage før.
- Stk. 8 Der må ikke afholdes klubarrangementer på DMCU løbsdage.
- Stk. 9 Hver klub skal stille med mindst 2 dommere for hvert løb de afholder.
- Stk. 10a En klub kan ikke aflyse et løbsarrangement før efter første træning på løbsdagen. En eventuel aflysning af løb skal ske ved samråd mellem kørerrepræsentant og dommeren.
- Stk. 10b En arrangerende klub har retten til at aflyse et løb hvis der ved udløb af Tilmelding Type B er mindre end 60 tilmeldte i alt (Type A + B). Klubben er forpligtiget til at refundere løbsgebyr inden for 14 dage.
- Stk. 11 Hvis en klub ønsker at aflyse en officiel løbsdag på løbskalenderen, skal klubben indgive en skriftlig begrundelse til DMCU's bestyrelse mindst 30 dage før løbsdagen, samt evt. angive en alternativ løbsdag. DMCU bestyrelse vil herefter tage beslutning herom på næstkommende bestyrelsesmøde.
- Stk. 12 Hvis en klub ønsker at afholde løb, på andre baner end unionens egne, skal klubben indgive skriftlig ansøgning med begrundelse til Unionens bestyrelse senest 30 dage før løbsafholdelsen.
- Stk. 13 DMCU opkræver tilmeldingsgebyret for pokalløb kr. 800,- i afgift for hvert løb der bliver fastsat på planlægningsmødet for løbskalenderen. Den arrangerende klub afholder udgiften til præmiering.

- Stk. 14 Ved afholdelse af træningslejr (varighed mere end 2 dage) skal der under hele træningslejren forefindes en person med udvidet førstehjælp, samt være frigørelses værktøj til stede. Der betales ikke gebyr til DMCU.
- Stk. 15 Det er klubbens pligt at oplyse på deres hjemmeside senest 5 dage før løbs dato, hvornår porten i ryttergården åbner og hvornår der er tilmelding dagen før løbsdagen, og på selve løbsdagen, sidste eftertilmelding på klubmodul, hvornår der er køremøde, og hvornår træningen starter.
- Stk. 16 En klub der afholder løb med tilmelding iht. § 9 skal **oprette** tilmeldinger i **klubmodul** senest **30 dage før** løbsdatoen.

## § 23 - Maskinsyn

- Stk. 1 Maskinsyn foretages i parkferme ved 1. og 2. heat. En maskine der ikke kan godkendes kan forsøges lavet inden der gives grønt flag. Maskinen skal være synet inden deltagelse i løb.
- Stk. 2 Maskintilsynet skal endvidere kontrollere kørernes påklædning og påse, at styrhjelmene er godkendt og har den korrekte pasform fastspændt på kørerens hoved.
- Stk. 3 Vil en kører benytte flere maskiner i samme klasse, skal de fremstilles til løbets maskinsyn eller ved henvendelse til løbsdommer/løbsleder.
- Stk. 4 Gældende regler er tilgængelige i Instruktionsbogen.  
(Se DMCU's Hjemmeside: [www.dmcu.dk](http://www.dmcu.dk)).

## § 24 - Ryttergårdschef / Parkfermechef

- Stk. 1 Ryttergårdschefen skal holde ro og orden i ryttergården.
- Stk. 2 Han skal endvidere påse, at kørernes udstyr er reglementeret og i forsvarlig stand, eksempelvis baggrundsfarve, let læselig tal på alle sider, oliespild osv.
- Stk. 3 Han skal påse, at alle er korrekt placeret i parkferme efter reglerne.
- Stk. 4 Han skal give tegn med grønt flag, når maskinerne må startes i parkferme.
- Stk. 5 Han skal sørge for at kørerne kører frem til startstedet i den rækkefølge der er afgjort i tidskvalifikationen, dette gælder også i tilfælde af omstart.
- Stk. 6 Parkferme lukker 10 min. efter start af igangværende heat.

## § 25 - Starter

- Stk. 1 Starteren skal sikre sig, at startbom eller elastik er i orden inden kørerne kører frem til startstedet.

- Stk. 2 Ved Splitstart skal starteren tydeligt adskille hver klasse, enten ved en højre/venstre separering, eller ved at anden starterne holder betydeligt bag første starterne.
- Stk. 3 Flagfolk skal i tilfælde af styrt vinke tydeligt med det gule flag og i øvrigt påse, at der ikke sker uregelmæssigheder under løbet, at der ikke skubbes, sparkes eller presses medkørere udenfor banen.

## **§ 26 - Tællerlister / Beregner**

- Stk. 1 Omgangstællere og beregnere skal i god tid sætte sig ind i særregler, antal heat og løbsdistance. At samtlige omgangslister er til stede og efter udfyldning afleveres til beregneren.
- Stk. 2 Kørerne skal tælles ud fra målstregen, som skal være tydeligt afmærket.
- Stk. 3 Tællerlister skal altid påføres dato, klokkeslæt og underskrives af tælleren.
- Stk. 4 Alle protester skal anføres på vedkommende tællerliste.
- Stk. 5 Protester og uoverensstemmelser vedrørende omgangslister afgøres suverænt af dommeren.

## **§ 27 - Officialregler og lederansvar**

- Stk. 1 Den arrangerende klubs løbsleder har ansvaret for, at alle officials er på plads før træning og inden et heats start.
- Stk. 2 Der skal være samaritervagt til stede ved banen.
- Stk. 3 Der skal forefindes telefon inden for rimelig afstand.
- Stk. 4 Der skal forefindes brandslukningsudstyr, forbindskasse, bære, plastposer/trykbandage samt frigørelsesmateriel.
- Stk. 5 Der skal informeres om ovennævnte til deltagere og holdledere.
- Stk. 6 Officials bør have en minimumsalder på 13 år.
- Stk. 7 Officials skal instrueres således, at de kan udføre deres pligter på rette vis.
- Stk. 8 Alle tællere og øvrige officials skal have udleveret checklister og ajourført løbsprogram, inden første hold sendes ud til start.
- Stk. 9 Det påhviler endvidere løbslederen at påse, at eventuelle protester bliver påført løbs- og omgangslister, samt indføre eventuelle udelukkelse.
- Stk. 10 Det er kun officials der må opholde sig på banen under løbet.

- Stk. 11 Ved Licenstegning forpligter køreren sig til, både til træning og ved løbsdeltagelse, at der ikke indtages alkoholiske nydelser eller euforiserende stoffer inden og under træningen, samt inden og under løbsafviklingen på dagen. Der må ikke være indtaget genstande inden løbsdagen, så promillen overstiger det ifølge lovens tilladte.  
Officials inkl. dommeren må ikke indtage alkoholiske nydelser eller euforiserende stoffer på baneområdet inden og under løbsafviklingen på dagen. Det er tilladt for officials inkl. dommeren at nyde en genstand til sin mad, dog må der ikke indtages genstande, så promillen overstiger det ifølge loven tilladte. Ved indtagelse af en genstand, skal dette foregå uden for baneområdet.
- Stk. 12 Det er tællerchefens ansvar at resultatlister hænges op umiddelbart efter et heat.  
Endvidere at udfærdige og aflevere resultatlister til anvendelse ved præmieuddeling til stævneleder.
- Stk. 13 Løbsafvikling er færdig for dommer ½ time efter offentliggørelse af sidste heats resultat – og for tællerchefen ½ time efter sidste resultatliste er hængt op.
- Stk. 14 Fungerende løbsleder skal være i besiddelse af løbslederlicens, denne fornyes hvert 2. år.
- Stk. 15 Fotografer skal bære en **blå** vest, som skal udleveres af klubben fra "Dommerkassen", hvor de ligger i.  
Fotografer præsenteres af løbsleder på kørermødet!  
Når starten går, må fotografer under ingen omstændigheder krydse banesporet.

## § 28 - Dommeren

- Stk. 1 Dommeren er øverste myndighed ved løbs afvikling.
- Stk. 2 I tilfælde af aflysning af løb – ved eksempelvis regnvejr – skal det være dommeren der indkalder til køremøde, og meddeler beslutningen om aflysning eller ej.
- Stk. 3 Dommeren skal være i besiddelse af sort og rødt flag, samt løbsprogram til notater.
- Stk. 4 Dommeren skal altid kontrollere og godkende banen inden træning og start påbegyndes.
- Stk. 5 Dommeren kan tage en nybegynder op til bane / flagprøve. Dette kan foretages under træning før løb.
- Stk. 6 Dommeren kan bryde ind i træning og løb og eventuelt udelukke en kører, selvom der ikke foreligger en protest.

- Stk. 7 Dommeren skal straks tage en kører ud fra banen, hvis støjgrænsen skønnes at være væsentligt overskredet. Ved mindre overskridelser, tages der fat i køreren efter heat, og nedbringning af støj niveau forlanges.
- Stk. 8 Dommeren kan meddele kørerne:  
A. Advarsel.  
B. Advarsel med fratagelse af point i det pågældende heat.  
C. Diskvalifikation.
- Ad. A. Ved 2. advarsel indenfor sæsonen, tæller det som første diskvalifikation, hvilket medfører udelukkelse af det pågældende løb.
- Ad. B. Samme regler som ovenfor beskrevet.
- Ad. C. Ved første udelukkelse af det pågældende løb, ved 2. diskvalifikation indenfor sæsonen, udelukkes køreren af det pågældende løb, samt næste løb på løbskalenderen.
- Stk. 9 Dommeren behandler sammen med løbslederen alle skriftlige protester på kørere/maskine.
- Stk. 10 Dommeren skal efter et løbs afslutning påtegne dommerbogen med alle relevante oplysninger, samt ajourføre skadeprotokollen. Dommeren skal påføre advarsler på løbspapirer og tællerlister, samt alle skriftlige protester, der derefter sendes til DMCU's formand af den arrangerende klubs løbsleder, hvor alt bliver arkiveret og bliver påført pointlister.
- Stk. 11 Ved Dansk Amatør Mesterskab skal 1. Dommeren have mindst 3 løbs erfaring.
- Stk. 12 Dommerlicens skal fornyes hvert år.
- Stk. 13 Ved afholdelse af DAM løb, skal der være 2 dommere på stor bane, og én må være fra den afholdende klub.

## § 29 - Kontrol / Test

- Stk. 1 Der kan til enhver tid udtages X antal kørere til kontrol af motorydelse i alle klasser. Tilstede ved kontrollen vil der altid være en DMCU repræsentant i form af Dommer / Bestyrelsesmedlem.
- Stk. 2 En test vil i forbindelse med § 29 Stk. 1 foregå på følgende måde: DMCU kan på vilkårlige løbsdage medbringe testmaskine/rullefelt, hvor de udtagne kørere vil få testet deres maskine.
- Stk. 3 En test vil i forbindelse med en protest foregå på følgende måde:
- 1) Den pågældende maskine bliver taget i "karantæne" umiddelbart efter at sidste heat er afsluttet.

- 2) Maskinen vil blive fragtet til det af DMCU bestemte testcenter, hvor testen vil foregå. Testen vil blive afholdt førstkommande mandag og under opsyn af ansat ved testcenter og en DMCU repræsentant. Hvis det ønskes må maskinens ejer også gerne være tilstede.
  - 3) Der skal ved testen udskrives et test resultat i minimum 2 eksemplarer, hvor af det ene sendes til DMCU og det andet overdrages til maskinens ejermand.
  - 4) Maskinen vil blive returneret i henhold til aftale mellem DMCU repræsentanten og maskinens ejermand.
- Stk. 4 Hvis en maskine ikke velvilligt stilles til rådighed til test, vil dette betragtes som erkendelse af at maskinen ikke er lovlig iht. reglementet, og vil fra DMCU efterfølgende føre til sanktioner.
- Stk. 5 Omkostninger ved test af maskiner, der er udtaget iht. § 29 Stk. 1 eller ved protest afholdes på følgende måde:
- 1) Yder maskinen ved test ikke over det tilladte antal heste i forhold til reglementet vil udgiften til test afholdes af DMCU.
  - 2) Konstateres der en overskridelse af max. antal HK i forhold til reglementet skal maskinens ejer selv afholde udgiften til testen uanset om testen foretages ude på banerne eller hos testcenteret. Kostpris for 1 stk. test er pt. 500,- kr. Udgiften til fragt ifm. levering til testcenter og returnering af maskinen afholdes ligeledes som nævnt ovenfor.
- Stk. 6 Ved nedlæggelse af protest mod maskine kan denne først adskilles efter andet heat. Såfremt der ligger protest i første heat og maskinen ikke findes lovlig, fratages point for begge dagens heat. Cyklen vil blive tilbageholdt af dommer imellem heatene, men det vil være muligt at servicere under opsyn af dommer. Efter andet heat vil cyklen blive kørt til DMCU's kontrolsted.

## § 30 - Doping

- Stk. 1 Iht. DIF's regler.  
Se hvad der er med på dopinglisten på adressen: [www.antidoping.dk](http://www.antidoping.dk)

## § 31 - I.M.B.A.

- Stk. 1 Som IMBA kører er man forpligtet til at køre i nationstrøje i alle EM heat, samt bære den ved præmiering. Træning fritaget for dette.
- Stk. 2 Ved deltagelse i EM i IMBA regi er man forpligtet til at bære IMBA's sponsorer i henhold til indgåede aftaler mellem IMBA og sponsorer. Profilerings af private sponsorer på beklædning mellem kørere og private teams skal godkendes af IMBA udvalget.

- Stk. 3 Ved deltagelse i ungdomsweekender under IMBA er man som kører forpligtet til at køre i Nationaltrøje.
- Stk. 4 Klassificering sker til enhver tid i henhold til IMBA's reglement.
- Stk. 5 EM reglement udleveres umiddelbart efter licenstegning, denne foreligger på engelsk eller tysk.
- Stk. 6 DMCU dækker følgende udgifter for medlemskab af IMBA:
- IMBA medlemskab.
  - Deltagelse i IMBA kongres for én repræsentant fra DMCU.

## **§ 32 - Regler for afvikling af EM under DMCU**

- Stk. 1 Internationale EM-kørere, kører efter IMBA - reglement.
- Stk. 2 Internationale EM-kørere skal have tilsendt 3 stk. fribilletter pr. kører.
- Stk. 3 Holdleder ved EM skal have tilsendt 2 stk. fribilletter.
- Stk. 4 Internationale + nationale kørere, kører efter DMCU - reglement.
- Stk. 5 Internationale gæstekørere skal medbringe en starttilladelse fra deres organisation.
- Stk. 6 Internationale gæstekørere skal ikke betale startgebyr.
- Stk. 7 Nationale kørere betaler normalt startgebyr.
- Stk. 8 Tilmelding 20 dage før løbsdag, skriftlig på normal giro, af hensyn til program.
- Stk. 9 Nationale kørere skal have tilsendt 1 stk. fribillet, hvis kørerens alder kræver billet for entre.
- Stk. 10 International klasse sammensættes af følgende klasser 125ccm - 250-/500ccm A + B. Nationale klasser kan og må lægges sammen.
- Stk. 11 Arrangerende klub bestemmer hvilke klasser, der kan deltage i arrangementet.
- Stk. 12 Ved overtilmelding er det arrangerende klubs ret, at sortere overskydende kørere fra.
- Stk. 13 Præmiering: EM 1. 2. 3. samlet præmieres på dagen. International + national 1. 2. 3. samlet præmieres på dagen.
- Stk. 14 Arrangerende klub står for alle udgifter til arrangementet (se IMBA reglement).
- Stk. 15 Løbsafgift = kr. 3.000,- pr. arrangerende IMBA klasse. Løbsafgiften opdeles i 2 rater.



- Stk. 16 1. rate = kr. 1.500,- pr. klasse betales sammen med indgivelse af ansøgning om EM løb.  
2. rate = kr. 1.500,- pr. klasse betales 1 måned før afvikling af stævnet.
- Stk. 17 Ved aflysning tilbageholdes kr. 1.500,- pr. arrangerende IMBA klasse.
- Stk. 18 Ved fælles afholdelse af EM-løbet vil regelsættet vedr. afholdelse af EM fra DMCU's bestyrelse være gældende.

## § 33 - Transponder

- Stk. 1 Alle kørere der deltager i løb skal have en funktionsdygtig transponder monteret på sin maskine ved træning og heat.
- Stk. 2 DMCU tilbyder ikke køb af transponder.
- Stk. 3 Der vil løbende blive uddannet personale til at betjene transponder tællersystemet. Hver klub skal stille med 2 mand.
- Stk. 4 I situationer hvor det ikke er muligt at benytte transpondersystemet, tælles der i henhold til § 26.
- Stk. 5 Det er kørerens ansvar alene, at have monteret funktionsduelig, opladet transponder på maskinen.
- Stk. 6 Hvis Stk. 5 ikke opfyldes, tæller kørerens resultat ikke med i det pågældende heat.
- Stk. 7 Ved tilmelding på løbsdagen skal køreren oplyse, hvilket transpondernummer der køres med den pågældende dag.
- Stk. 8 Der skal benyttes et uafhængig backup tællersystem parallelt med transpondersystemet. Manuel tælling, kamera eller separat transponder loop decoder og PC.
- Stk. 9 Det påhviler hver klub med egen bane at være i besiddelse af eget transponderanlæg til både STOR og MINI bane for at kunne afholde DAM eller LIGA.

## § 34 - Støj

- Stk. 1 Hver klub skal have uddannet minimum 1 person til at kunne støjtteste.
- Stk. 2 Den uddannede person skal indgå i DMCU's støjteam, og der udfærdiges en vagtplan iht. løbskalenderen.
- Stk. 3 Støjudstyret skal følge med rundt til samtlige DMCU løb og det er den klub, der afholder løbet, der har ansvaret for at støj udstyret bringes ansvarligt videre til

den klub, hvor næste løb afholdes iht. DMCU's løbskalender. Ved overbringelse af støjudstyret skal der foreligge en formular på, hvem der har fået overdraget støj udstyret og underskriften fra denne person inkl. dato.

# Vejledninger

## 1) Vejledning til numre og nummerplader:

DMCU ønsker at bibeholde en fri fortolkning af udformning af numre og nummerplader til gavn for kører der tilmelder sig løb spontant eller af andre grunde ikke har haft mulighed for optimal forberedelse.

Vil du som kører være på den sikre side ift. Kørenummer kan du vælge at følge denne vejledning.

På Microbane skal numre være så store og tydelige som muligt.

Det er til en hver tid dommeren der beslutter om et nummer er "Let læseligt", så skygger, reflekser osv. Kan have betydning selv om denne vejledning følges.

### Frontnummerplade min dimensioner (Se eksempel):

- Højde på nummer: 120mm
- Brede på hvert nummer: 60mm
- Brede på streg: 20mm
- Mellemrum mellem numre: 10mm

### Sidenummerplader min dimensioner:

- Højde på nummer: 100mm
- Brede på hvert nummer: 60mm
- Brede på streg: 20mm
- Mellemrum mellem numre: 10mm
- 

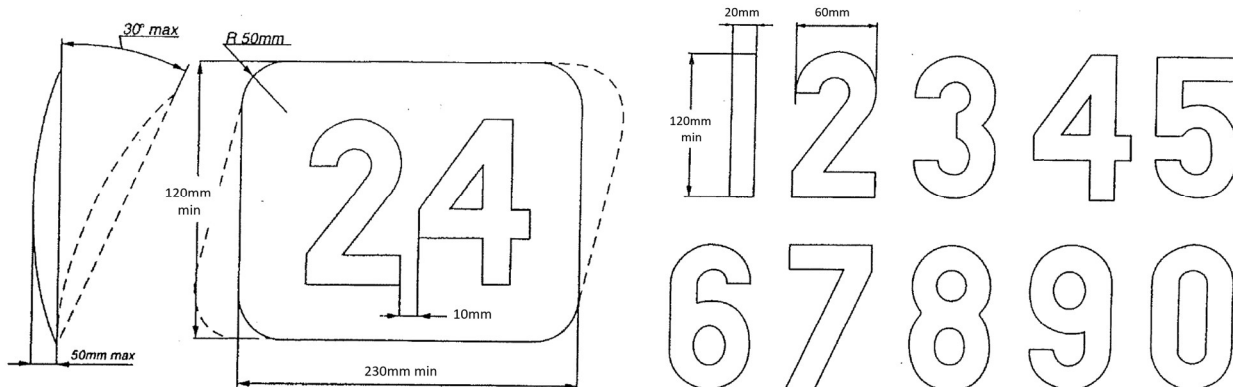

# Vedtægter for Dansk Moto Cross Union

- §1 Unionens navn er Dansk Moto Cross Union, forkortet til DMCU
- §2 Unionens formål er at samle motocrossinteresserede personer, så de har mulighed for at dyrke fælles interesser under organiserede forhold.  
Unionens medlemskreds består af klubber, som aktivt dyrker motocross.  
Klubberne har til opgave at arrangere motocrossløb og i øvrigt arbejde for en større udbredelse af motocrosssporten.
- §3 Generalforsamlingen er DMCU's øverste myndighed.
- §4 DMCU's generalforsamling afholdes i november måned hvert år. Dato, tid og sted for generalforsamlingen fastsættes på generalforsamlingen fra år til år.  
Indkaldelse sker gennem referatet fra generalforsamlingen, og står på løbskalenderen. Der vil ikke komme yderligere indkaldelse til generalforsamlingen.  
Forslag, der ønskes behandlet på generalforsamlingen, skal være DMCU's bestyrelse i hænde senest 30 dage før generalforsamlingen. Klubberne vil modtage de indkomne forslag til gennemgang mindst 14 dage før generalforsamlingen.  
Forslag til generalforsamlingen skal indsendes som DMCU-klubs forslag.  
Ændringer i reglement omhandlende økonomi, behandles ved afstemning på generalforsamlingen.
- §5 På den ordinære generalforsamling skal følgende punkter behandles:
1. Valg af dirigent.
  2. Valg af 2 stemmetællere.
  3. Formandens beretning.
  4. Beretning fra IMBA's kontaktperson i Danmark.
  5. Arbejdsudvalgs beretning.
  6. Regnskab.
  7. Sportsudvalgets arbejde præsenteres.
  8. Indkomne forslag.
  9. Valg af Formand eller Kasserer, som går på skift hvert 2. år.
  10. Valg af bestyrelsesmedlemmer, som er på valg hvert 2. år.
  11. Valg af 2 suppleanter, 2 revisorer, samt 2 kørerrepræsentanter som er på valg hvert år.
  12. Valg af IMBA's kontaktperson i Danmark.
  13. Valg af alle udvalg i henhold til organisationsplan.
  14. Dato, tid og sted for samarbejds- og planlægningsmøder.  
Første møde skal afholdes i den sidste uge i januar i forbindelse med udfærdigelsen af løbskalenderen.
  15. Eventuelt (under dette punkt kan der ikke sættes forslag til afstemning).
- §6 Generalforsamlingen vælger en dirigent, der afgør alle tvivlsspørgsmål vedrørende sagernes behandling og stemmeafgivning. Skriftlig afstemning kan forlanges, når mindst 3 stemmeberettigede forlanger dette.  
Beslutninger på generalforsamlingen afgøres ved simpelt flertal.

- §7 Til vedtagelse på generalforsamlingen om optagelse af lån, støtte til andre foreninger eller vedtægtsændringer kræves der 3/4 af de afgivne stemmer.
- §8 For at kunne opløse unionen kræves der 3/4 af de afgivne stemmer på to efter hinanden følgende generalforsamlinger.
- §9 Ekstraordinær generalforsamling kan indkaldes af bestyrelsen eller når 25 % af medlemsklubberne forlanger dette. Såfremt der fra 25 % af klubberne ønskes en ekstraordinær generalforsamling, er det bestyrelsernes pligt inden for 14 dage at indkalde til ekstraordinær generalforsamling.  
Med kravet om ekstraordinær generalforsamling skal der følge en dagsorden omkring den eller de sager, der ønskes behandlet. Kun punkterne på dagsordenen kan behandles.  
Såfremt der ikke møder 75 % af dem, der har ønsket en ekstraordinær generalforsamling, kan dagsordenen nægtes behandlet.  
Der indkaldes altid skriftligt med 14 dages varsel.
- §10 Hver klub kan, udover de der sidder i bestyrelsen for unionen, møde med 5 medlemmer, hvoraf de 3 er stemmeberettiget til såvel ordinær som ekstraordinær generalforsamling.
- §11 Formand og kasserer har tegningsretten for DMCU. Bestyrelsen består af 7 medlemmer heraf 1 formand, 1 kasserer, 1 formand for sportsudvalget, 2 kørerrepræsentanter og 2 øvrige medlemmer, der konstituerer sig selv. Formand og kasserer vælges på skift hvert 2. år af generalforsamlingen. Øvrige medlemmer vælges for 2 år ad gangen. Suppleanter og kørerrepræsentanter vælges for et år ad gangen, det samme gælder revisorerne.  
3 menige bestyrelsesmedlemmer på valg i ulige år 2 på valg i lige år.  
Revisorerne må ikke være medlem af bestyrelsen.  
Valg af kørerrepræsentanter sker ved at køerne hvert år senest til DAM finalen har indstillet nogle kandidater til posten som kørerrepræsentant. Kandidaterne skal sendes til DMCU's formand, som har ansvaret for at offentliggøre kandidaterne. Det endelige valg af kørerrepræsentanterne, ud fra de opstillede kandidater, sker til den årlige generalforsamling, hvor de bliver endelig valgt på samme tid som de øvrige bestyrelsesmedlemmer. Det er klubbernes ansvar at sørge for at køerne er orienteret om, deres mulighed for at indstille kørerrepræsentant kandidater. Tilsvarende er det klubbernes ansvar, at de har mandat med fra klubbens kører til afstemningen.  
Suppleanter og IMBA's kontaktperson kan deltage i bestyrelsesmøder, dog uden stemmeret.
- §12 Sportsudvalget består af 1 repræsentant fra hver klub organiseret under DMCU, 1 repræsentant fra hvert af DMCU's nedsatte udvalg, 2 kørerrepræsentanter, samt sportsudvalgsformanden.
- DMCU's bestyrelse skal uddelegere sportslige og reglements spørgsmål til sportsudvalget.
  - Et flertal i sportsudvalget kan beslutte at gennemføre reglementsændringer midt i en sæson, hvis det er et spørgsmål uddelegeret af DMCU's bestyrelse.
  - Alle medlemmer af sportsudvalget har stemmeret, ved stemmelighed tæller sportsudvalgsformandens stemme for 2. Hvis en sportsudvalgsrepræsentant også

- repræsenterer et udvalg, har repræsentanten kun én stemme.
- Sportsudvalgsformanden er ansvarlig for følgende:
    - Indsamling af forslag fra sportsudvalgsrepræsentanterne.
    - At arrangere mindst ét årligt møde.
    - At der forelægger en samlet færdigbehandlet og godkendt pakke af reglementsændringer senest 30 dage inden generalforsamlingen. Der kan ikke behandles forslag og ændringer fra d. 15/9 til d. 31.12.
    - Løbende at orientere om sportsudvalgets arbejde via DMCU's hjemmeside, alle forslag og mødereferater skal offentliggøres.
  - Klubbernes repræsentanter har følgende ansvar:
    - At indsamle og redigere forslag fra klubberne.
    - At informere klubbens medlemmer om klubbens forslag via det medie som klubben officielt anvender til kommunikation med dens medlemmer.
    - At deltage i beslutningsprocessen vedr. reglementsændringer.
    - At deltage i processen ved opgaver uddelegeret af DMCU's bestyrelse vedr. reglementet og sportslige spørgsmål.
  - Kørerrepræsentanter har følgende ansvar i sportsudvalget:
    - At undersøge stemningen vedr. forslag til reglementsændringer blandt DMCU's aktive kørere.
    - At deltage i beslutningsprocessen vedr. reglementsændringer.
    - At deltage i processen ved opgaver uddelegeret af DMCU's bestyrelse vedr. reglementet og sportslige spørgsmål.
  - Repræsentanter fra udvalgene har følgende ansvar i sportsudvalget:
    - At oplyse sportsudvalget om detaljer der vedrører deres område, når det er relevant for en reglementsændring eller ved et sportsligt forslag.

§13 Arbejdsudvalg konstituerer sig selv ved valg af talsmand/kvinde til DMCU's bestyrelse.

§14 Bestyrelsen har det daglige arbejde i unionen og varetager dens formål og interesser.

§15 Stk.1 Klubber der ønsker at blive optaget i DMCU skal ansøge om dette skriftligt iht. §4

Stk.2 Optagelse af nye klubber behandles på DMCU's ordinære eller ekstraordinære generalforsamling under §5 punkt 8 og afgøres iht. §6

Stk.3 En klub er endegyldigt medlem af DMCU når:

- Det er afgjort iht. §6
- Der er indbetalt kr. 3.000,- til DMCU
- Når det er muligt at tegne medlemskab på klubbens klubmodulside
- Der er tegnet 5 DMCU-licenser i klubben
- Banen er synet iht. Reglement §13

§16 En protest over en arrangerende klub eller personer der deltager i løb som officials, behandles af bestyrelsen ved det førstkommande bestyrelsesmøde. Fremkommer der spørgsmål, hvorom disse love intet foreskriver, er det bestyrelsens pligt efter bedste evne og overbevisning at afgøre og løse disse. Beslutningen skal fremlægges på førstkommande generalforsamling til medlemmernes godkendelse.

Godkendelse:

Der er ikke foretaget vedtægtsændringer på generalforsamlingen den 11. november 2000 på Sejs Hedekro.

Vedtaget en ændring i § 12 vedtægter på generalforsamlingen den 24. november 2001 på Cafeteria Kroen, Hampen. Øvrige vedtægter uændret.

Der er ikke foretaget vedtægtsændringer på generalforsamlingen den 23. november 2002 eller den 22. november 2003 på Cafeteria Kroen, Hampen.

Vedtaget en ændring i § 11 vedtægter på generalforsamlingen den 20. november 2004 på Hampen Søcamping. Øvrige vedtægter uændret.

Vedtaget en ændring i § 10 vedtægter på generalforsamlingen den 19. november 2005 på Grimhøj. Øvrige vedtægter uændret.

Vedtaget en ændring i § 11 vedtægter på generalforsamlingen den 25. november 2006 på Grimhøj. Øvrige vedtægter uændret.

Vedtaget en ændring i § 11 vedtægter på generalforsamlingen den 24. november 2007 på Grimhøj. Øvrige vedtægter uændret.

Der er ikke foretaget vedtægtsændringer på generalforsamlingen den 22. november 2008 på Grimhøj.

Vedtaget en ændring i § 4, § 5 og § 13 på ekstraordinær generalforsamling den 24. januar 2008 på Grimhøj. Øvrige vedtægter uændret.

Vedtaget en ændring i § 5 vedtægter på generalforsamlingen den 21. november 2009 på Grimhøj. Øvrige vedtægter uændret.

Vedtaget en ændring i § 5 vedtægter på generalforsamlingen den 20. november 2010 på Grimhøj. Øvrige vedtægter uændret.

Der er ikke foretaget vedtægtsændringer på generalforsamlingen den 19. november 2011 på Grimhøj.

Vedtaget ændring af vedtægt § 12 + § 19 + § 20 + § 22 på generalforsamlingen den 25. november 2012 på Grimhøj.

Vedtaget ændring af vedtægt § 4 på generalforsamlingen den 24. november 2013 på Grimhøj.

Vedtaget ændring af vedtægt § 4 + § 5 + § 11 + § 12 og § 13 på generalforsamlingen den 23. november 2014 på Grimhøj. Gammel § 14-18 én tak ned. Øvrige vedtægter uændret.

Der er ikke foretaget vedtægtsændringer på generalforsamlingen den 22. november 2015 på Grimhøj.

Vedtaget ændring af vedtægt § 5 + § 11 og § 12 på generalforsamlingen den 20. november 2016 på Grimhøj.

Der er ikke foretaget vedtægtsændringer på generalforsamlingen den 26. november 2017, eller den 18. november 2018 på Grimhøj.

Der er ikke foretaget vedtægtsændringer på generalforsamlingen den 17. november 2019 på Bjerringbro.

Der er ikke foretaget vedtægtsændringer på generalforsamlingen i 2020 (Aflyst pga. Corona situationen), eller den 28. november 2021 på Grimhøj.

Der er ikke foretaget vedtægtsændringer på generalforsamlingen den 27. november 2022 på Grimhøj.

Vedttaget ændring af vedtægt § 11 på generalforsamlingen den 26. november 2023 på Grimhøj.

Vedttaget ændring af vedtægt § 15 på generalforsamlingen den 27. november 2024 på Grimhøj.





## Organisationsplan

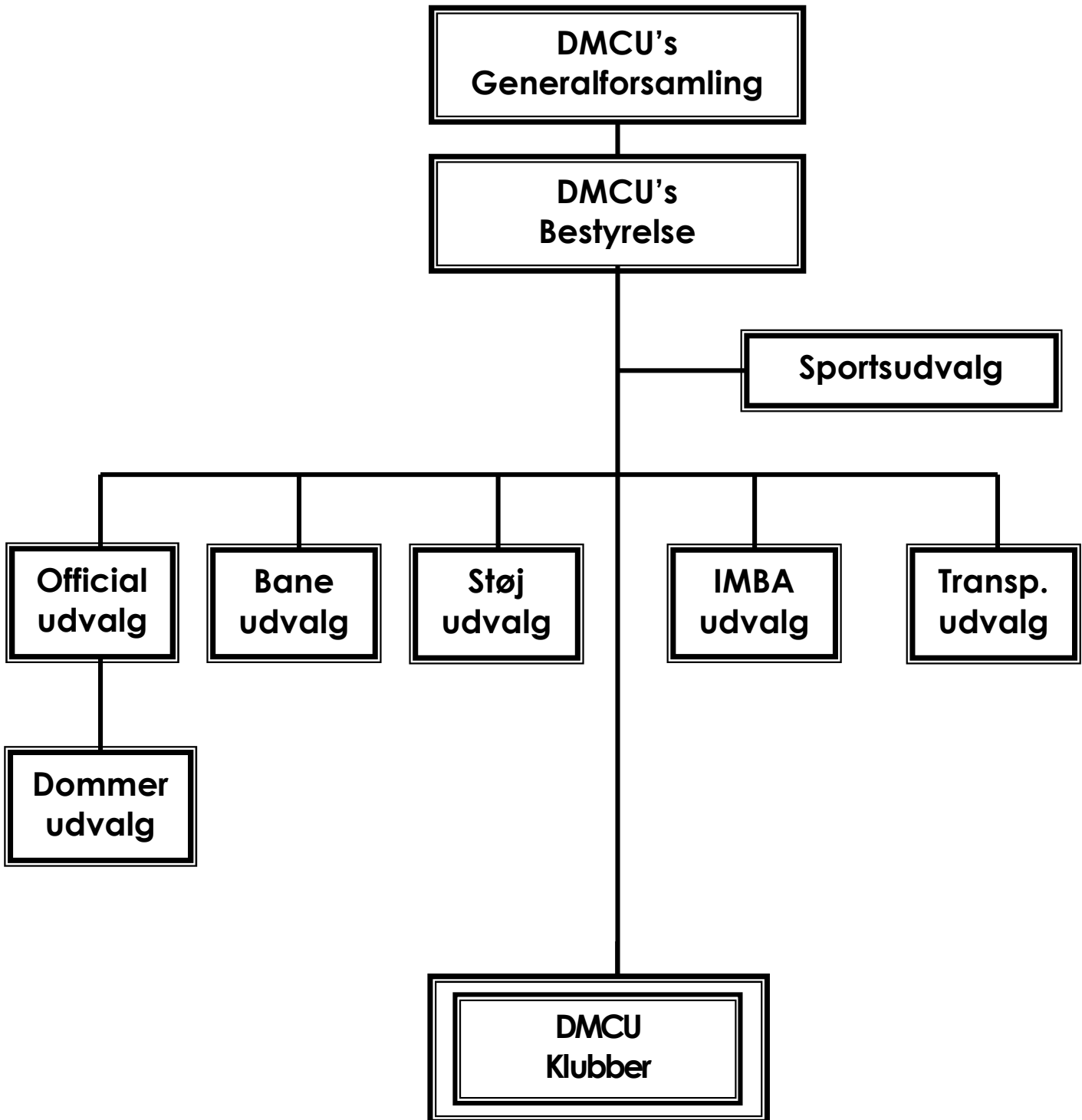



# Egne notater - Kontakter





## DMCU Mødekalender 2025



Dato		Mødeart	Sted	Tids punkt.	Vådt og tørt
16-12	Mandag	Løbsplanlægningsmøde	Online	19.00	
30-01	Mandag	Baneudvalgsmøde	Grimhøj	19.00	<i>Til kaffe &amp; brød</i>
02-03	Søndag	Dommer / Løbsleder / Transponder kursus	Grimhøj	09.30	<i>Til morgenmad</i>
19-05	Mandag	Samarbejds møde 1	Grimhøj & online	19.00	<i>Til kaffe &amp; brød</i>
25-08	Mandag	Sportsudvalgsmøde 1 (forslag indsendes senest den 15. aug)	Grimhøj & online	19.00	<i>Til kaffe &amp; brød</i>
		Sportsudvalgsmøde 2 (Ved behov eller online)	Grimhøj & online	19.00	<i>Til kaffe &amp; brød</i>
22-09	Mandag	Samarbejds møde 2	Grimhøj & online	19.00	<i>Til kaffe &amp; brød</i>
23-11	Søndag	Generalforsamling	Grimhøj	09.00	<i>Til morgenmad</i>

# Afkrydsningskema ved licenstegning i Dansk Moto Cross Union



Afkrydsningskemaet bruges, når der tegnes licens i DMCU.  Besvar spørgsmål ved afkrydsning:		J a	N e j	L ø b s l e d e r	D o m m e r	P a r k f e r m e	S t a r t e r	T i d t a g e r c h e f	S t ø j m å l i n g
Nr.		1	2	3	4	5	6	7	8
1	Hvem afholder køermøde inden et løb?								
2	Hvem kontrollerer at køernes udstyr er i orden?								
3	Skal en kører bruge briller under start?								
4	Hvem bruger rødt flag på starten?								
5	Hvem bestemmer sammenlægning af klasser?								
6	Skal der være en pulverslukker på banen?								
7	Lukker parkferme efter 12 min?								
8	Hvem tager tid på et heat?								
9	Hvem kontrollerer nr. og baggrundsfarve på maskinen?								
10	Må forældre gå på banen under et løb i alle klasser?								
11	Skal der bruges officialvest på banen?								
12	Hvem kan afbryde et heat, når en kører er styrtet?								
13	Hvem holder ro og orden i parkferme?								
14	Hvem bestemmer om en start skal gå om?								
15	Hvem bestemmer opdeling af trænings tider ved løb?								
16	Hvem kan diskvalificere en kører der støjer for meget?								
17	Skal der bruges transponder ved træning op til et løb?								
18	Hvem bestemmer om en maskine er i orden?								
19	Må der overhales i gul flagzone?								
20	Må jeg slå en irriterende kører, der selv er ude om det?								
21	Må du køre på baner der ikke er godkendt af DMCU/DMU?								
22	Skal en protest være skriftlig?								
23	Hvem kan modtage en protest? OBS. Min. 2 krydser.								
24	Planlægges løbskalenderen hvert år i januar mdr.?								
25	Afholdes der generalforsamling i DMCU i nov. mdr. hvert år?								
26	Færdsel udenfor banen, må der køres i ryttergården?								
27	Alle retter sig efter parkerings anvisninger fra ryttergårdschefen?								
29	Skal din styrthjelm være ECE mærket 04/05?								

# Flagreglement

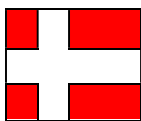

## Nationalt flag eller hvidt flag

Startflag - Kan bruges ved alle løbstyper



## Rødt flag

Fuld stop omgående for alle kørere (f.eks. ved uheld)

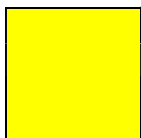

## Gult flag

Giv agt, sænk farten, banen delvis blokeret. Der må ikke

Overhales eller springes igennem i gul zone.



## Grønt flag

Banen fri - Bruges f.eks. efter overstået fare



## Sort flag

Signal til kører om at standse

(Vises evt. Sammen med pågældende kørers nummer)

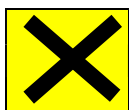

## Gult flag med sort diagonalt kryds

Sidste omg. Førende kører har påbegyndt sidste omg.

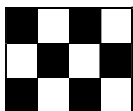

## Sort / Hvidt flag

Mål - Løbet er slut - Forlad banen og kør i ryttergård



## Hvidt flag

Samaritter tilkaldes

Tilrådelig størrelse: 60 x 75 cm. Krydstegn skal være 5 cm bredt.